



Möbel zum Leben Göteborg

Speisen und Wohnen
Massiv. Innovativ. Wertvoll.



Das Göteborg Wohnprogramm umfasst Möbel für Speisen, Wohnen, Heimbüro inkl. Einzel- & Kleinmöbel. Hiermit bieten wir ein einheitliches Design für den gesamten Wohnraum und ein besonders wohliges Ambiente. Das Holz stammt aus kontrolliertem Anbau und ist FSC zertifiziert. Wir legen großen Wert auf hochwertige Verarbeitung nach alter Handwerkstradition.

VORTEILE VON GÖTEBORG:

- Nordische FSC zertifizierte (Polar-) Kiefer massiv: Durch das langsame Wachstum entsteht eine besonders harte Kiefernart mit ausgeprägter Maserung. Das hochwertige Material stammt aus bestandsgepflegten Forsten, ist sorgfältig ausgewählt und sortiert.
- Aufwendige Korpusse und Profilierungen sowie dauerhaft geschützte Oberflächen
- Hochwertige Verarbeitung und von Hand aufgetragene Patina, wodurch die Wertigkeit der Oberfläche im Vintage-Finish besonders hervortritt.
- Schubladenzargen aus Massivholz, Schubladen-Laufschienen aus Metall, Elegante Metallgriffe
- Langlebige Kollektionen mit Nachkaufgarantie
- Umfangreicher Typenplan, individuell planbar: einheitliches Design für Ihr ganzes Zuhause.
- 6 mm starke Glasfachböden mit optionaler LED-2/3D-Glaskanten-Beleuchtung ergeben raffinierte Lichteffekte.
- Korpusmöbel montiert

Möbelvielfalt:

- Kastenmöbel in verschiedenen Breiten und Höhen
- Elemente für TV, Video und Flachbildschirm
- Planbares System
- Beachten Sie den umfangreichen Typenplan.

Ausführung:

Die Göteborg Kollektion ist ein Naturprodukt. Möbel aus Massivholz sind echte Unikate. Jedes Möbelstück unterscheidet sich in Struktur und Farbe des Holzes. Alle Teile (außer Rückwände und Schubkastenböden) werden aus massivem Holz hergestellt.

- **Holzart:** Hochwertige massive, FSC zertifizierte, nordische Polarkiefer.
- **Oberfläche:** Goldbraun gebeizt & lackiert
- **Glastüren:** Klarglas
- **Glasfachböden:** Klarglas, 6 mm dick; Glasfachböden mit polierter Vorderkante. **Achtung!** LED-Beleuchtung ist optional und muss extra dazu bestellt werden.
- **Beschläge:** Schubladen auf Metall-Teleskop-Schienen; Schösser, Scharniere und Griffe aus Metall
- **Weiteres:** Aufwendige Korpusse und Profilierungen / Dauerhaft geschützte Oberflächen / Schubladenzargen aus Massivholz / Elegante Metallgriffe / Raffinierte Lichteffekte
- **Aufpreisartikel:** Extra Böden, LED-2D/3D-Glaskanten-Beleuchtungs-Sets & Pflege-Artikel

Qualitätsmerkmale:



MASSIVES HOLZ

Nordische Polarkiefer

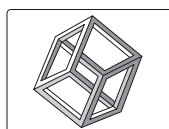

Massivholz-gerechtes Design

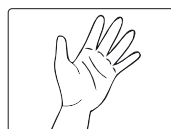

Per Hand aufgetragene Patina (Vintage-Effekt)

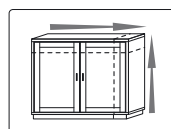

Sonder-Anfertigungen möglich

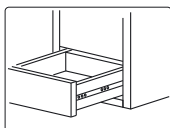

Metall-Teleskop-Schienen

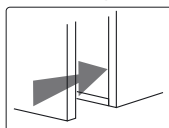

Türen mit Dämpfung NEU

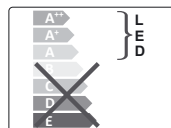

Energie-Effiziente Beleuchtung

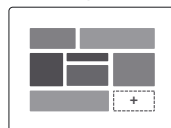

Individuell planbar

GÖTEBORG SPEISEN & WOHNEN

Besonderheiten:

Charakteristische Wuchsmerkmale eines Baumes wie Zeichnung, Struktur und Farbe zeigen seine Lebensgeschichte. Kein Baum gleicht dem anderen. Diese abweichenden Natur- und Wachstumsmerkmale machen aus jedem individuell planbaren Echtholzmöbel in modellbezogener Material- und Verarbeitungsstruktur ein wahres Unikat mit einem einzigartigen Erscheinungsbild. Eine absolute Farb- und Strukturgleichheit, beispielsweise zwischen Planungsmuster und Lieferung, kann deshalb nicht garantiert werden.

Diese natürlichen Farbspiele sind eine warentypische Eigenschaft des gewachsenen Naturwerkstoffes und ein wesentliches, unverwechselbares Echtheitsmerkmal, kein Beandstandungsgrund.

Luftfeuchtigkeit:

Holz ist ein natürlicher Werkstoff, der ständig Feuchtigkeit aufnimmt und wieder abgibt, je nach Feuchtigkeitsgehalt der Umgebung. Darum sollten Möbel keiner extrem großen oder geringen Luftfeuchtigkeit ausgesetzt werden. Massivholz benötigt im Jahresdurchschnitt 45-55% relative Luftfeuchtigkeit und ein Wohnklima von 18-23 °C. Auf schwankende Raumtemperaturen und Luftfeuchtigkeit – auch Jahreszeiten bedingt – reagiert das Holz. Es "arbeitet" stets. Spannungen im Holz sowie ein Verziehen, Schwinden oder Reißen des Materials sind daher nicht immer auszuschießen. Alle vorgenannten Merkmale sind typisch für Naturwerkstoffe und geben keinen Anlass zu Beanstandungen. Funktion, Gebrauch, Wert und Haltbarkeit dieser Möbel werden durch diese Merkmale nicht beeinträchtigt.

Das ideale Raumklima für Mensch und Pflanzen (45-55 % relative Luftfeuchtigkeit bei 18-23 °C) ist auch für Ihre Möbel richtig.

Lichteinwirkung bei Möbeln:

Starkes Kunst- und insbesondere Sonnenlicht verändert Oberflächen, besonders Holzoberflächen. Diese Art von "Sonnenbrand" lässt Naturhölzer vergilben, gebeizte Hölzer ausbleichen. Schützen Sie Ihre wertvollen Möbel unbedingt vor extremer Lichteinwirkung, da eine einhundertprozentige Lichteinwirkung materialbedingt nicht zu erreichen ist. Das Sonnenlicht verändert alle Materialien! Besondere Vorsicht ist deshalb in hellen Südzimmern mit viel Glas geboten, dort sollten bei direkter Sonneneinstrahlung Vorhänge oder Jalousien geschlossen werden, da sonst eine Oberfläche schon nach wenigen Wochen an den beschienenen Stellen holzartbezogen heller oder dunkler werden kann.

Fazit:

Massives Holz ist ein „lebendiger“ Werkstoff, der sich bei starken Schwankungen von Temperatur und Luftfeuchtigkeit geringfügig verändern kann. Da für Gornab Möbel nur gut abgelagerte Hölzer verwendet werden, ist dieser Effekt auf ein Minimum begrenzt. Funktion und Gebrauchswert sind keinesfalls eingeschränkt. Massivholzmöbel sollten in keinem Fall extrem trockener Zentralheizungsluft, überhöhten oder zu niedrigen Zimmertemperaturen sowie starker Feuchtigkeit ausgesetzt sein.

Technische Informationen (Allgemein):

Belastbarkeiten (alle Angaben gelten bei gleichmäßiger Belastung):

- **Glasfachböden 6 mm:** max. 5 kg.
- **Glasfachböden 8 mm:** max. 10 kg.
- **Holzfachböden:** max. 20 kg.
- **Schubladen bis 50 cm Breite:** max. 15 kg.
- **Schubladen über 50 cm Breite:** max. 10 kg.
- **Wandborde / -paneele:** max. 10 kg.
- **Andere Hängeelemente:** max. 70 kg.
- **Glas-Medienborde:** max. 20 kg.

Schadstoffgeprüft:

Schadstoffgeprüft gemäß den geltenden Bestimmungen.

Sondermaßtische

Detaillierte Auskunft über Sonderanfertigungen erhalten Sie von Ihrem Fachhandelspartner.

Esstische

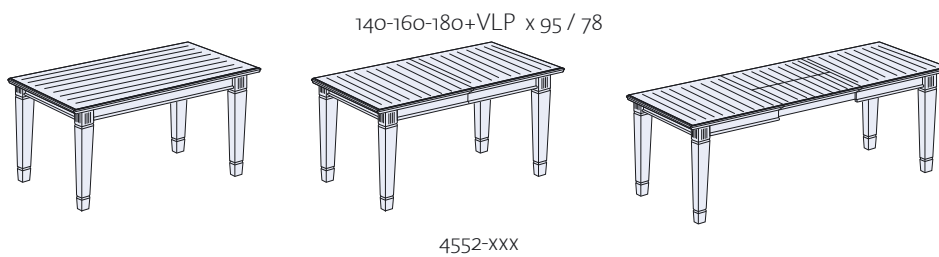

4552-xxx

Tische – Standardmaße | Breite 95 cm, Höhe 78 cm

		Länge:	Bestell-Nr.:
140 x 95 cm	mit fester Platte	140	4552-140
	mit 60 cm VL	140 / 200	4552-140VL60
160 x 95 cm	mit fester Platte	160	4552-160
	mit 60 cm VL	160 / 220	4552-160VL60
	mit 100 cm VL	160 / 260	4552-160VL100
180 x 95 cm	mit fester Platte	180	4552-180
	mit 60 cm VL	180 / 240	4552-180VL60
	mit 100 cm VL	180 / 280	4552-180VL100

- Gestellauszug mit einer innenliegenden, klappbaren Verlängerungsplatte bietet maximale Beinfreiheit.
- Sehr leichtes und leises Öffnen des Tisches bei Tischverlängerung: seitlich verdecktes Schienensystem sowie andere Beschläge von führenden deutschen Herstellern garantieren diese Vorzüge.
- Sehr montagefreundlich und auch wieder zerlegbar.

Tischhöhe: 78 cm, 67 cm bis unter die Zarge. Konische Tischbeine: 10 x 10 cm. Laufschienen aus "Duo"-Metall.

Vom Tisch zur Tafel: Der Funktionstisch lässt sich einfach durch 1 innenliegende Platte (60 oder 100cm) verlängern. Dabei behält er seine Stabilität und elegante Form.



Esstische

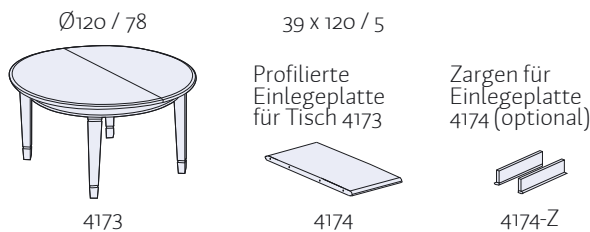

4173

4174

4174-Z

SONDER | Couchtische auch in
ANFERTIGUNG | Sondermaßen

Couchtische

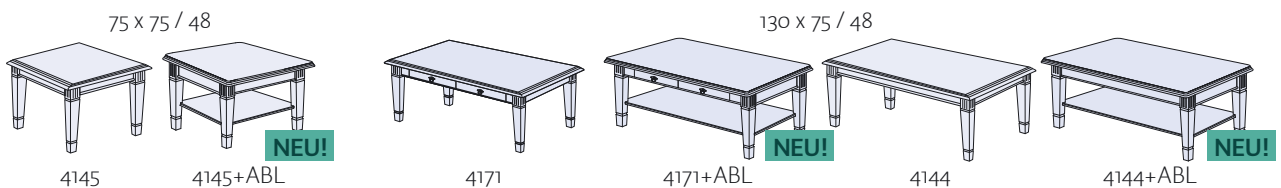

4145

4145+ABL

4171

4171+ABL

4144

4144+ABL

Stühle

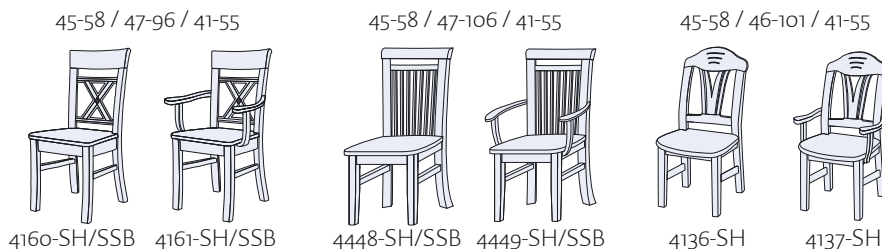

4160-SH/SSB

4161-SH/SSB

4448-SH/SSB

4449-SH/SSB

4136-SH

4137-SH

-SH: Sitzplatte in Holz / -SSB: Sitzplatte mit Mikrofaserbezug braun



45-58 | 96 | 47 | 41-55



45-58 | 106 | 47 | 41-55



45-58 | 101 | 46 | 41-55

Sitzkissen-Kollektion für Stühle:



SKH-160/-448
"Heller Sand"

SKD-160/-448
"Dakota"

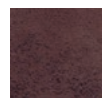
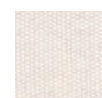

GÖTEBORG

140-150 / 46-95 / 46-62

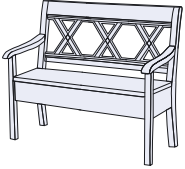

4162-SH

170-180 / 46-95 / 46-62

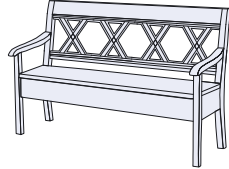

4163-SH

95 | 46 | 46-56

Sitzkissen-Kollektion für Truhenbänke:



SKH-591/2/3/4/5 "Heller Sand" SKD-591/2/3/4/5 "Dakota"

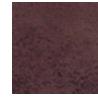

Truhenbänke (Modulsystem)

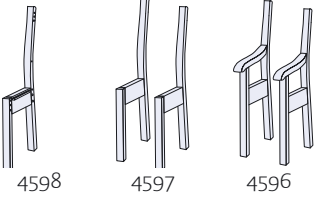

4598

4597

4596

Nach eigenem Wunsch können Sie aus unseren Bauelementen eine Bank oder Eckbank zusammenstellen. Ihr Händler informiert Sie gerne.

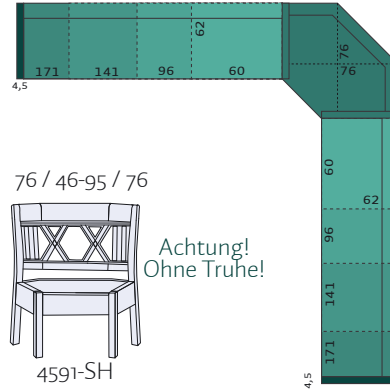

60 / 95 / 50

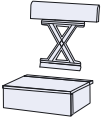

4592-SH

96 / 95 / 50

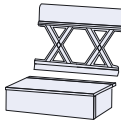

4593-SH

141 / 95 / 50

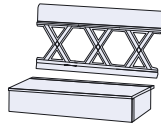

4594-SH

171 / 95 / 50

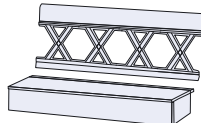

4595-SH

76 / 46-95 / 76

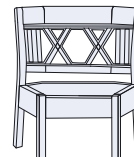

4591-SH

Achtung! Ohne Truhe!

PLANUNGSBEISPIELE

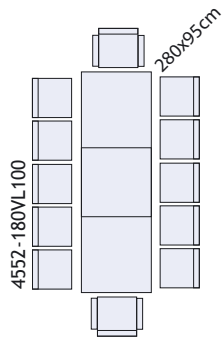
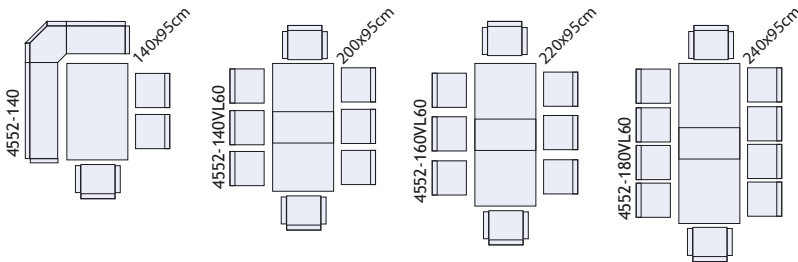

Sonderanfertigung für größeren Beinfreiraum: **Comfort-Esstische für Sitzbänke** - Esstisch mit fester Platte auch mit zurückgesetztem Gestell möglich.

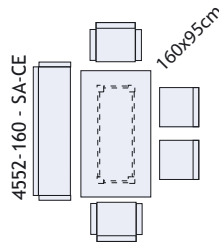
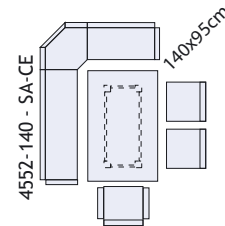

Kombinationsbeispiele

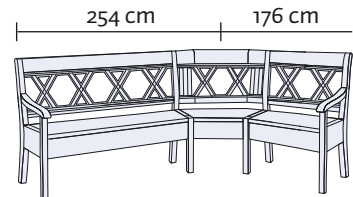

Truhenbank-Kombination **170-Ecke-96** für Esstisch im Maß 160 x 95 cm.

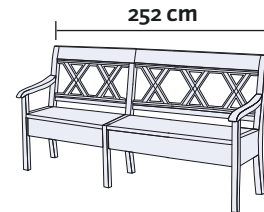

Truhenbank-Kombination **96-140** für Esstisch-Maß 180 x 95 cm + 60 cm Verlängerung. Längemaß: 252 cm.

Aufsatz

113 cm

165 / 113 / 39



4127

155 / 4 / 70



4153

Kombinationsbeispiel

4124 + 4127
165 x 204 x 47/39 cm



NEU!

Sideboards

91 cm

111 / 91 / 47



4120

157 / 91 / 47



4124

203 / 91 / 47



4149

Kommoden

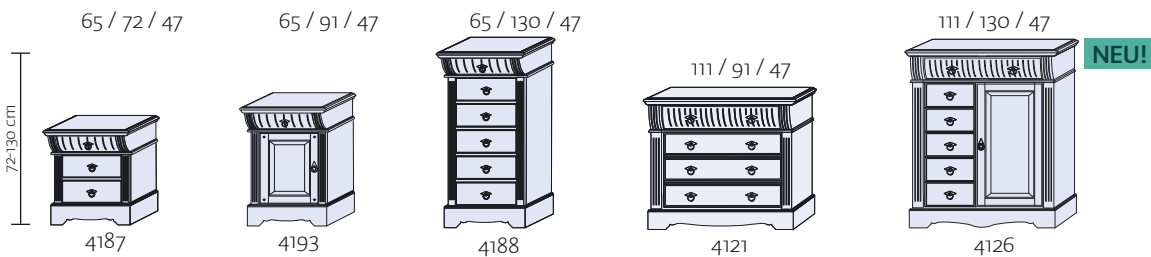

Highboards

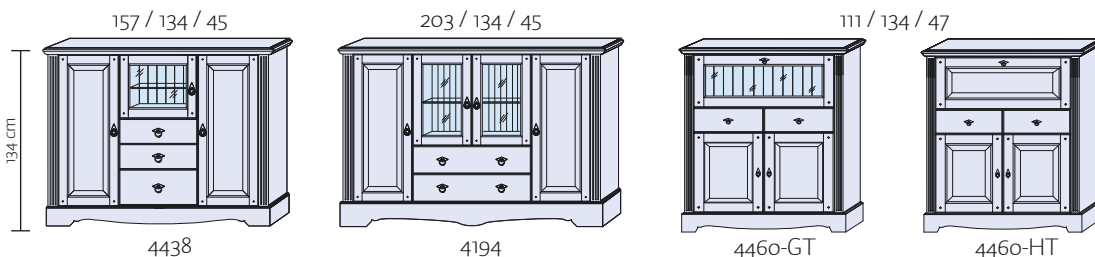

Highboards

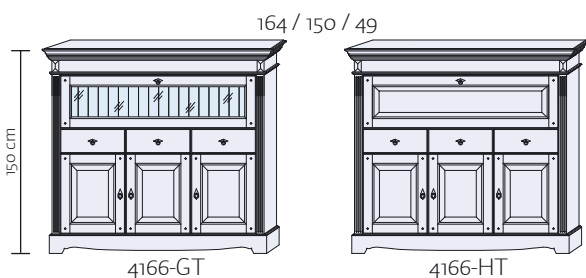

TIPP

Zu den Highboards gibt es eine Auswahl von diversen Aufpreisartikeln, wie LED-Beleuchtung, multifunktionale Einsätze, Glashalter sowie Holz- und Glasfächböden. Ihr Händler informiert Sie gern.

Halbhohe Vitrinen

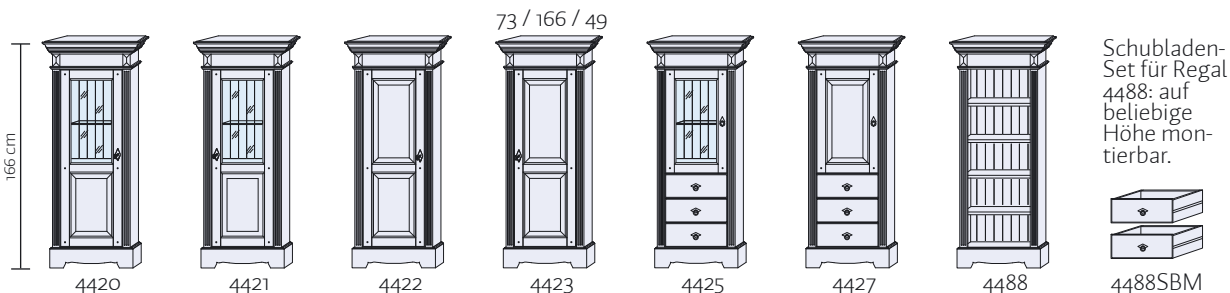

Halbhohe Vitrinen

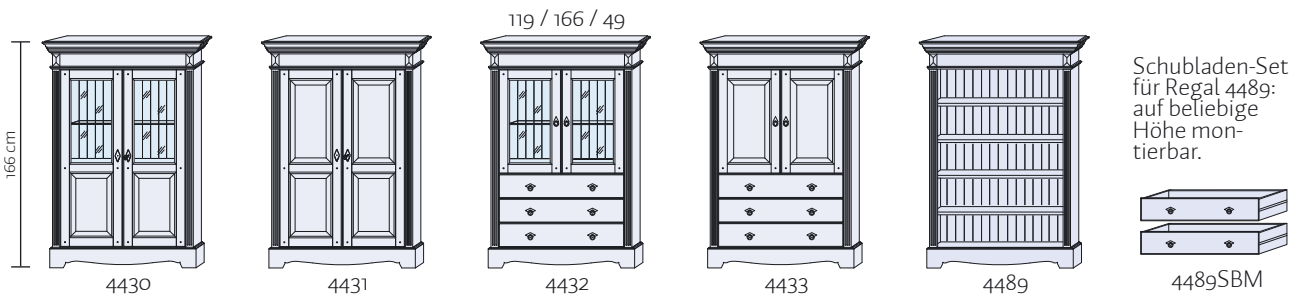

Halbhohe Vitrinen

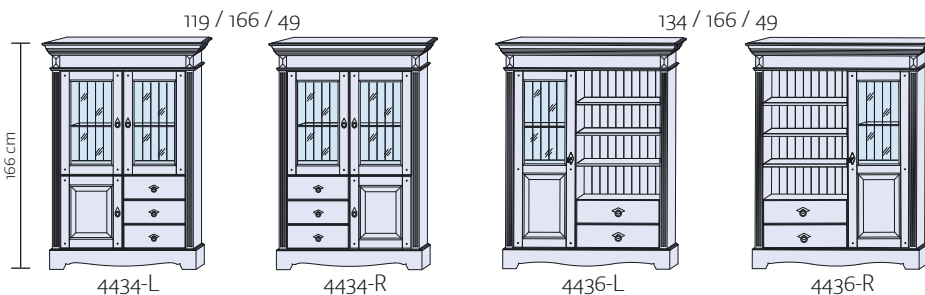

TIPP

Fragen Sie Ihren Händler nach der passenden LED-Glaskanten-Beleuchtung.

Hohe Vitrinen

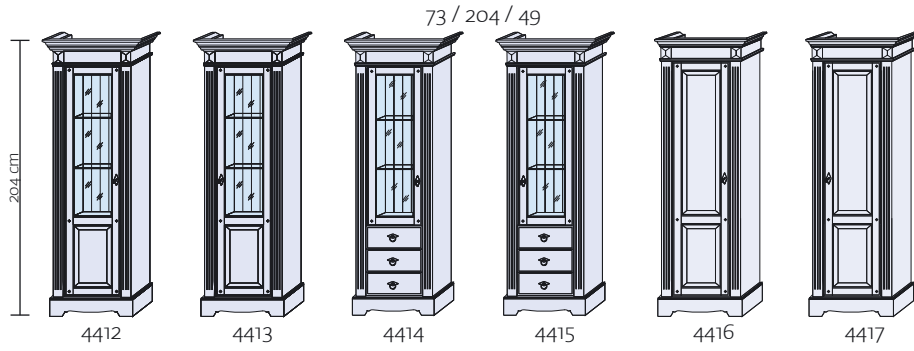

TIPP

Fragen Sie Ihren Händler nach auch nach der passenden LED- Glaskanten-Beleuchtung.

Lowboards

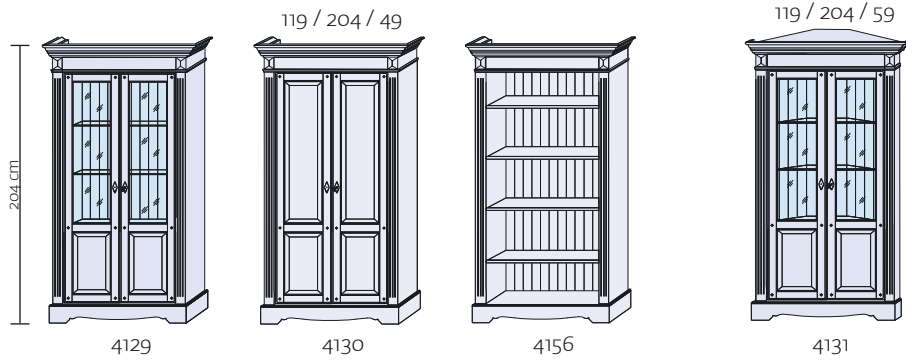

Abmessungen Eckvitrine 4131:

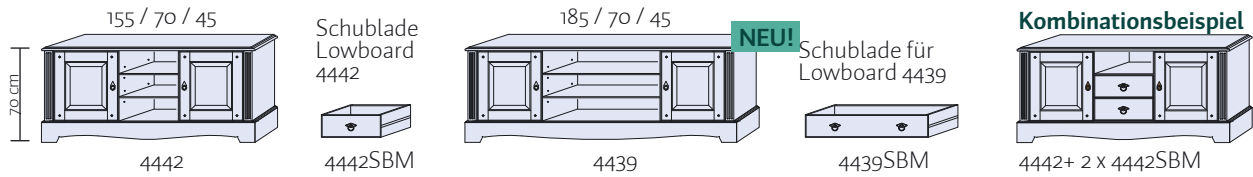
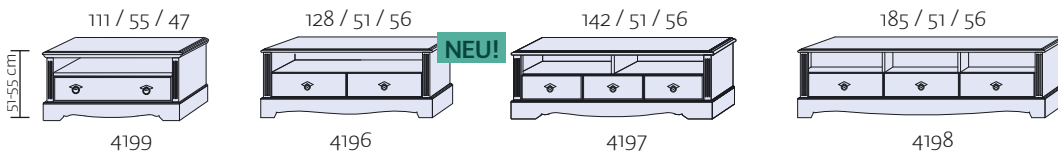
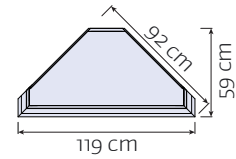

Medienpaneel

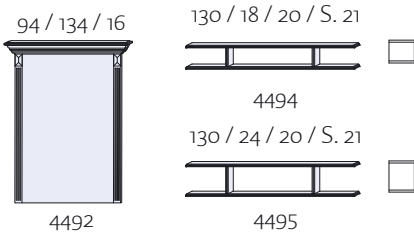

Kombinationsbeispiel

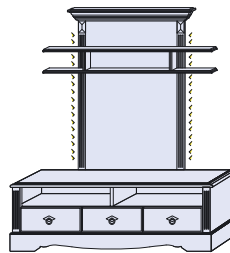

MASSÜBERSICHT FLACHBILDSCHIRME

Bildschirm-Maß:	Ca.-Breite:	Ca.-Höhe:
Zoll	cm	cm
32"	81	72
40"	102	92
46"	117	105
50"	127	112
55"	140	122
60"	152	136
65"	165	146
70"	178	156
75"	191	167
80"	203	182
85"	216	190
90"	229	205

Maße sind Ca.-Maße und können je nach Hersteller abweichen (Rahmen sowie Fuß des Gerätes sind hier nicht einkalkuliert)

TV-Aufsätze

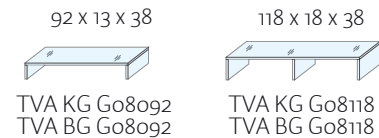

Wand-Borde

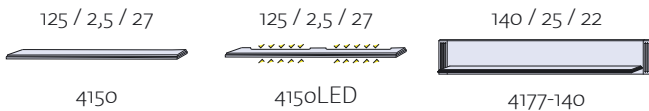

TIPP

Optional können Sie zum Sekretär die passende LED-Ambient Beleuchtung bestellen.

Blumenständer

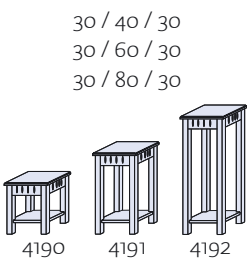

3er Satzische

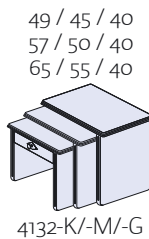

Konsolentisch



Sekretär

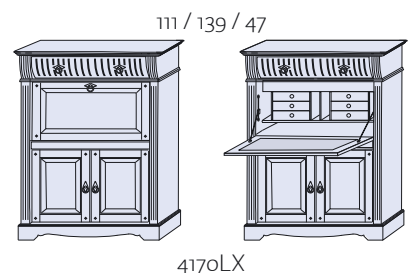

Vorschlagskombination GTWZ01

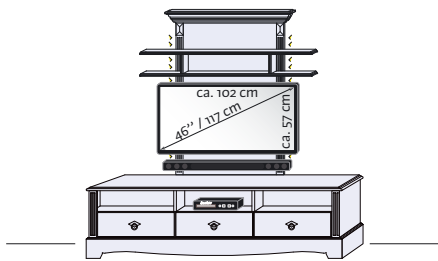

185 x 185 x 56 cm (B x H x T)

Vorschlagskombination GTWZ02

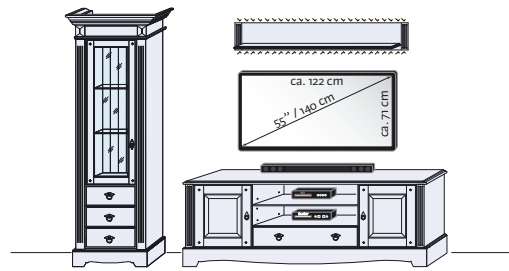

258 x 204 x 49 cm (B x H x T) (ohne Abstand, ohne Wandmöbel)

Vorschlagskombination GTWZ03

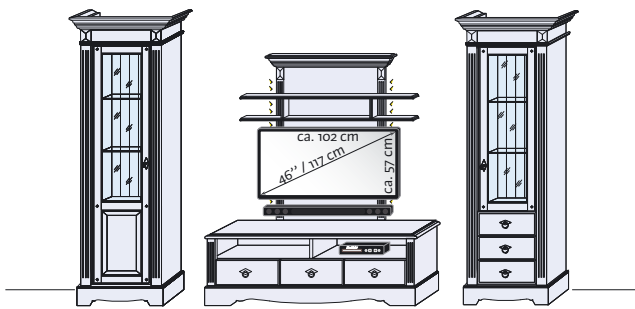

288 x 204 x 56 cm (B x H x T) (ohne Abstand)

Vorschlagskombination GTWZ04

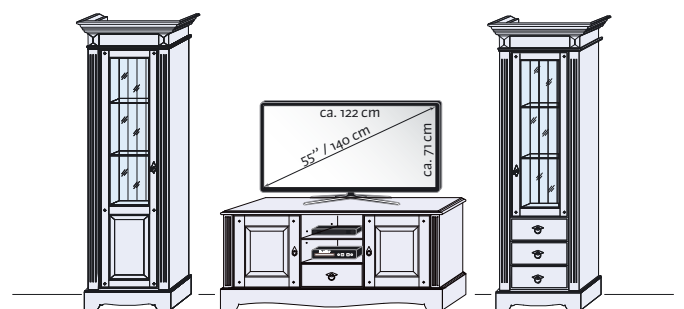

301 x 204 x 49 cm (B x H x T) (ohne Abstand)

Vorschlagskombination GTWZ05

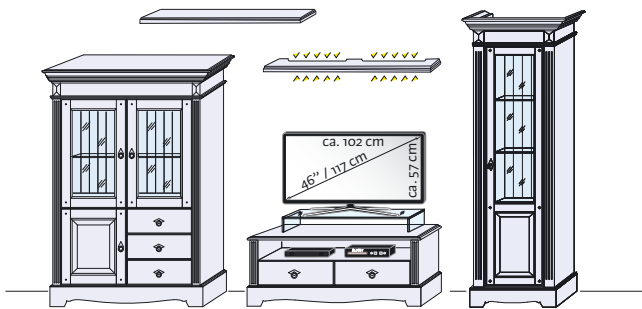

320 x 204 x 49 cm (B x H x T) (ohne Abstand, ohne Wandmöbel)

Vorschlagskombination GTWZ06

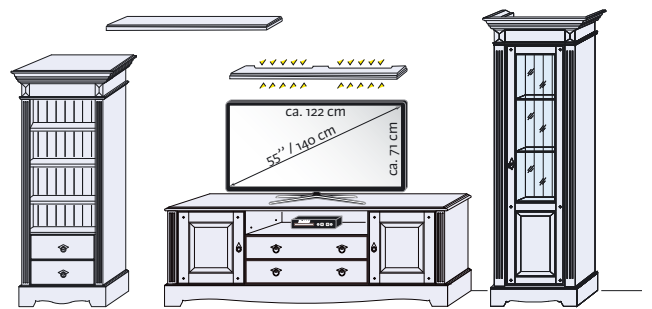

258 x 204 x 49 cm (B x H x T) (ohne Abstand, ohne Wandmöbel)

Vorschlagskombination GTWZ07

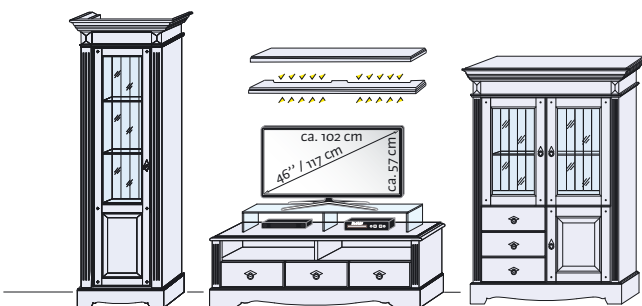

288 x 204 x 56 cm (B x H x T) (ohne Abstand)

Vorschlagskombination GTWZ08

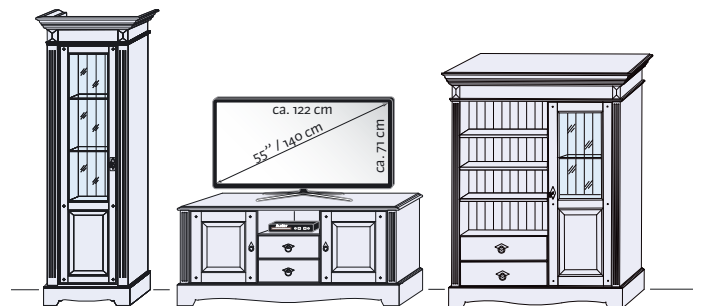

301 x 204 x 49 cm (B x H x T) (ohne Abstand, ohne Wandmöbel)

Lust auf mehr?

Kombinieren Sie Ihre Möbel mit weiteren passenden Artikeln aus unserer Systemwand- und Schreibtisch-Kollektion.

SYSTEMWAND

Systemwand-Kombination in goldbraun
GOSW03 K4 K4 K4

Maße:

ohne Kranz: **290 x 200 x 45 cm** (B x H x T)
mit Kranz: **304 x 209 x 52 cm** (B x H x T)
(Kranzhöhe 9 cm)

Korpus-, Kranz- und Rückwandfarbe:
goldbraun lackiert

Ihre Optionen für eine individuelle Inneneinrichtung:

- 1 Elemente individuell kombinierbar
- 2 zwei Höhenraster: 200 oder 232 cm
- 3 zwei Tiefenraster: 35 oder 45 cm
- 4 zwei Breitenraster: 49,5 oder 96 cm
- 5 und weitere Planungselemente
- 6 Einsatzmöglichkeiten in Büro, Bibliothek, Wohn- und Speisezimmer

Weitere Informationen entnehmen Sie unserem separaten Prospekt.



SCHREIBKULTUR

162 CM PLATTE

Schreibtisch-Kombination in Breite 162 cm - **GSST04 L/R K4 K4**

Mit 1 Tür-Container und 1 Schubladen-Container:
Links oder rechts wählen.

Maße: 162 x 70 / 78 cm (B x T / H)

Farbe Korpus und Deckplatte: goldbraun lackiert

182 CM PLATTE

Schreibtisch-Kombination in Breite 182 cm - **GSST05 L/R K4 K4**

Mit 1 Tür-Container und 1 Schubladen-Container:
Links oder rechts wählen.

Maße: 182 x 70 / 78 cm (B x T / H)

Farbe Korpus und Deckplatte: goldbraun lackiert

Tischplatten in 4 verschiedenen Längen erhältlich:

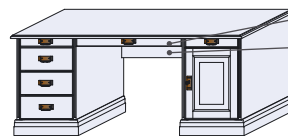
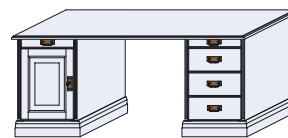
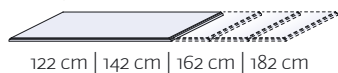

Schublade optional
Rückwand optional

Ihr Experte für Massivholzmöbel: